

ワイドダイナミックマルチカメラ



仕様

型式	VSC-908S	電子シャッター	ALC(1/60,FL1/100,1/250,1/500,1/750,1/1000,1/2000,1/4000,1/10000)
タイプ	カラー/白黒	WDR補正	ON/OFF レベル調整可能
撮像デバイス	1/3インチ インターライン方式	レンズマウント	CSマウント
総画素数	41万画素 811(H) × 508(V)	モーションテイク機能	48分割エリア設定可能
有効画素数	38万画素 768(H) × 494(V)	ブライベートゾーンマスク機能	有り
撮像面積	4.8(H) × 3.6(V)	機能	
テレビジョン方式	NTSC方式	その他機能	デジタルスーム機能、ポジ、ネガ表示、水平、垂直反転
走査周波数	水平: 15.734(kHz) 垂直: 59.94(kHz)	電源	①電源重畳式(専用コントローラ TPVシリーズ)より供給
同期方式	内部同期方式	消費電流	②DC12V±10%※①②は自動判別
映像出力	1Vp-p 75Ω	保管温度・湿度	210mA(最大)
水平解像度	580TV本以上	動作温度・湿度	-20°C~+60°C 湿度90%以下(但し、結露しないこと)
S/N比	52dB(AGC ON WEIGHT ON)	外形寸法	-10°C~50°C 湿度80%以下(但し、結露しないこと)
最低被写体照度	0.05Lux(カラー)、0.01Lux(白黒) (映像出力 25IRE、AGC ON F1.2 電子感度アップOFF)	質量	68(W) × 60(H) × 148(D)
電子感度アップ時 最低被写体照度	0.0008Lux(カラー)、0.0002Lux(白黒) (映像出力 25IRE、AGC ON F1.2 電子感度アップ64倍)	付属品	350g 取扱説明書
オートゲインコントロール (AGC)	ON(+24dB Max)/OFF ATW/AWB		

外形寸法図

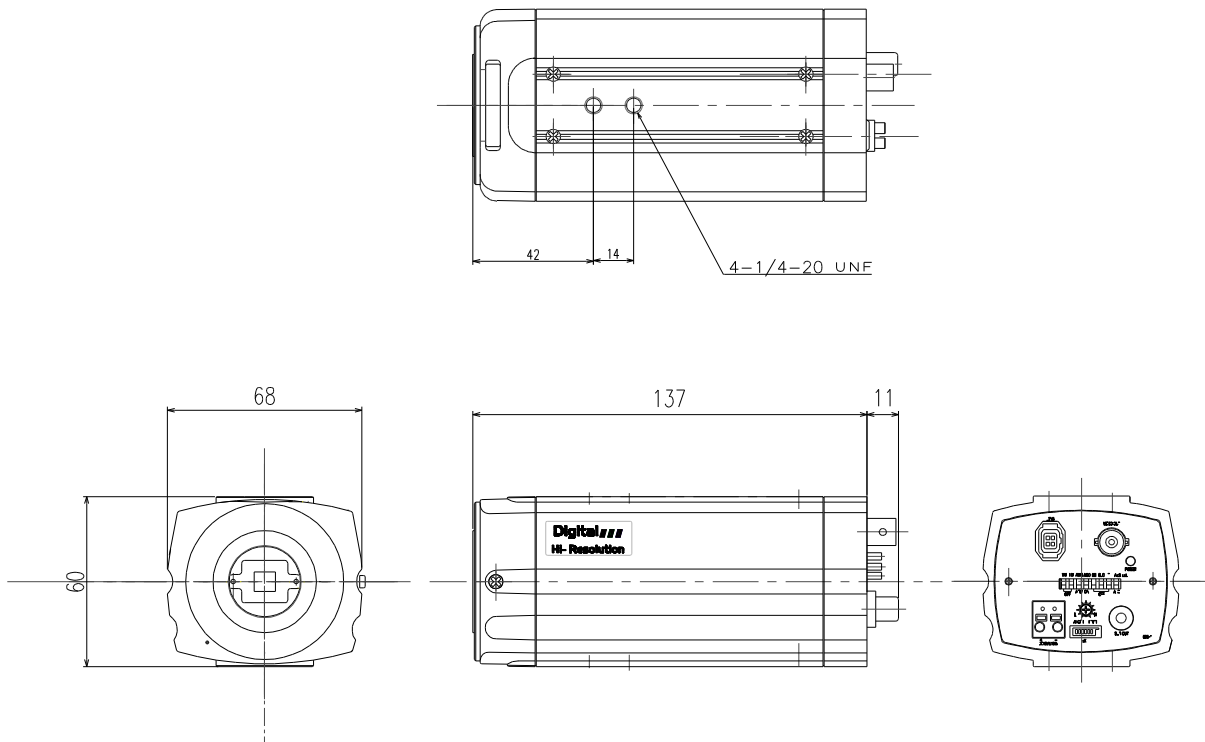

整理番号: V002511

型式: VSC-908S

作成/改訂日: 2014/4/9

株式会社 ビデオセンシング